

# 從客體關係理論探討性交易少女之 缺愛症候群——以一名折翼少女為例

## From object relations theory perspective to explore the psychodynamics of a sex trade maiden : A case study

劉佳芳<sup>1</sup>、黃宗堅<sup>2</sup>

Chia-Fan Liu<sup>1</sup>, Tsung-Chain Huang<sup>2</sup>

### 壹、前言

青少女性交易的新聞時有所聞，近年來更不斷登上新聞版面，從中也反應了青少女性交易問題的嚴重性。在筆者以往的實務工作經驗之中，確實也曾輔導過幾名「為愛闖天涯」的少女，她們為了愛不惜出賣靈肉而下海賣淫，但在最後不但被對方拋棄，還落得人財兩失的窘境……。

根據內政部兒童局提供的兒童及少年性交易查獲人數統計資料顯示，民國84~98年間共查獲近7千件的兒少性交易案件之中，年齡以14~18歲共佔88%，且逐漸有年輕化趨勢……；進一步探討兒童與青少年性交易之原因，發現其原因相當複雜、多元，其中一項即是與家庭關係與家庭功能有極密切關聯。李宗憲（2003）研究指出，從事性交易的少女的家庭生活經驗大多呈現不佳狀態，她們與家庭的關係較傾向於衝突，例如：對家人關係感到不滿意、經常與家

人發生爭吵等；鄭瑞隆（1997）研究指出，性交易少女與父母關係及家庭互動大多呈現疏離狀態，多數少女自幼即生活在不友善的家庭氣氛之中，例如：父母的婚姻不和睦、父母之間出現家庭暴力等；王秀絨（1984）、陳慧女（1992）的研究指出，從事性交易少女大多來自破碎家庭，例如：單親家庭、管教不當、嚴重疏忽、家庭暴力家庭、性虐待、父母染有酗酒或賭博等不良習慣問題等。

筆者在實務工作所接觸的性交易青少女中，發現這些青少女在早期生命與主要照顧者的關係型態常因未能有足夠的滋養與正向的看待，個體往往被內化成「bad me」的內在客體表徵，因而青少女以性交易的方式在日後的人際關係中不斷的討愛，重現早期客體關係的互動型態，以驗證自己「bad me」的自體表徵。是故，筆者茲以客體關係理論說明並探討青少年實務案例，以更進一步的了解青少年性交易的問題，以及理解個案的相關處遇模式。

<sup>1</sup>國立彰化師範大學輔導與諮商學系碩士研究生

<sup>2</sup>國立彰化師範大學輔導與諮商學系教授

通訊作者：劉佳芳，（500）彰化市進德路一號 國立彰化師範大學，  
Email：s9129406@yahoo.com.tw

## 貳、客體關係理論

「客體關係」(Object relations)奠基於Freud之精神分析理論，而以Klein為首(客體關係理論之母)，她將過去精神分析重視的「趨力模式」轉變成為「關係模式」，強調人類行為的原動力在於尋求「關係的發展與建立」。

「客體關係」係指我們與早期重要他人的互動關係型態，將複製在日後與他人產生互動的連結方式(Irwin, 2001)。亦即早期生活經驗中與重要他人所形成的依附關係及內化的客體關係，將形成個人的生命腳本與情緒反應模式，而重現於現今的人際關係，即奠基於未來與他人建立人際關係的基礎，尤其是親密的伴侶關係之中都可窺見這些早期生活經驗中所殘留下的影子。Bateman & Holmes (1995)指出，內在客體關係的運作是由早期外在客體關係所形成及內化，透過外在經驗的修正而產生，由投射者與接收者在潛意識的層面所進行雙向互動之歷程，以投射性認同的方式外化到外在真實的人際互動之中，個體藉由幻想過程把自己內在世界強加到所幻想的外在世界，這些內在客體之間的互動觀將真實反應其日後人際互動關係的樣貌(林玉華、樊雪梅譯，1997)。

Klein、Fairbairn以及Mahler認為嬰兒發展的重大課題是嬰兒從與母親和他人的依附關係中形成了自我的發展，並使得個人由強烈的母親依附朝向另一種獨立自主的狀態。亦即從與母親合而為一的完整感及依賴母親的狀態，轉到更多獨立及更多分化的狀態(Clair, 1986)。因此當個體的自體再現與客體再現能夠

成功的整合與分化，則個體在愛情關係中將會有較好的互動關係；但當個體無法成功的分離(個體化)，其內在客體沒有整合、分化完全時，這個內化和外化的衝突機制便會以極端形式不斷重複的出現，而個體日後將沉溺在不成熟的依賴關係中，並藉由愛情關係來得到其自我完整感的假象，但卻無法和外在客體有穩定的連結與分離，而這樣的互動模式也將會重複的出現在愛情關係之中，形成了過於黏膩、盲目的愛情互動關係(Hamilton, 1990；楊添圍、周仁宇譯，1999)。

綜上所述，個體終其一生都在面臨與處理依賴與獨立需求之間的衝突，其主要任務則是尋求穩定的內在客體發展，若非經歷分化獨立與完全，兒童將繼續依賴或幻想與母親類似的人身存在以獲得內心的安全感。但其非但無法發展出自體的自主感，而且這種依賴與內在衝突形式會持續的發生在與親密伴侶互動的過程中，直到個體成功的分化完全為止，亦即個體能將全好客體與全壞客體兩者之間作整合。

## 參、以客體關係理論探討性交易少女之缺愛症候群

學者鄭瑞隆(2002、2003)、Cheng(2004)指出，「缺愛症候群」係指青少年因為缺乏了家人的關愛或感受不到來自家庭的愛，與家人的互動態度呈現疏離或衝突狀態，無法從家庭獲得歸屬感與安全感，對家庭更沒有向心力，而常會不顧一切的向家庭以外的世界尋求她們所欠缺與所渴望的愛。然而，外在的愛通常都是充滿著未知與危險，這些少女在離家、學校中輟之後，即容易從事性交易、過早性行為、性行為浮濫、

以及物質濫用。甚至如同新聞報導的案例，為了愛奮不顧身的下海賺取皮肉錢供養男友，而淪落成為了供應性交易的對象，成為了一位折翼的天使。

學者鄭瑞隆的研究（Cheng, 2004）指出，罹患「缺愛症候群」的少女通常有下列五項特徵：

- 一、個案與家人的關係疏離或交惡，對家庭缺乏向心力，覺得家人難以溝通，經常離家或學業中輟。
- 二、個案對於家庭之外具有不良企圖的愛，無法分辨且缺乏免疫力，極容易被騙、被引誘，為了他人給她的愛，常會不顧一切投入而無法自拔、盲目的愛，甚至到最後犧牲了自己。
- 三、個案有情緒困擾之現象，常有不當的情緒表達，容易與人發生爭吵，甚至有極端的行為，例如：自殺企圖或心中經常充滿怨懣、想要報復。
- 四、個案行事衝動，缺乏愛護自己身體及尊重他人的能力。
- 五、個案容易從事性交易、物質濫用（如吸菸、喝酒、吸毒）、飆車、與人同居及過早性行為或性行為浮濫。

由以上的論述，得知許多從事性交易少女家庭的家人互動關係是疏離的，家庭結構是破碎的，而家庭功能亦是不健全的；但在實務上也發現，即使是來自於家庭結構完整的個案，亦有可能出現缺愛症候群之現象，故主要問題還是家庭成員的互動關係是否良好、家庭氣氛是否和善，這都將深深的影響著個案後續的人際互動與發展。

Klein（1946）發展出客體關係理論，強調個體藉由與外在世界客體接觸經驗之後，形成個體主觀的知覺經驗，而影響了日後的人際關係型態，此為「投射性認同」（projective identification）。對當事人而言，每一個投射性認同都隱含著一個扭曲的自體與

客體關係（bad me-bad object），個體藉由投射性認同以預測、誘導以及驗證外在客體的行為與反應；Fairbairn認為，在發展的過程中，嬰兒若無法從重要他人身上發展出一套分化且獨立的狀態，或無法平衡或整合好客體經驗與壞客體經驗，則可能會以強烈的「全好」（all good）或「全壞」（all bad）的觀念影響自我概念，並極端的評斷外在客體的關係。而當青少女在嬰兒時期與母親的分化沒有趨向成熟、獨立時，很容易在其日後的親密關係中不斷的重複此一過程來完成分化的歷程。

然而，這些早期生活曾經歷家庭重大變故或心理遭受剝奪的「缺愛」少女們（例如：家暴、父母離異、被父母一方拋棄、喪親……），她們透過性交易的「討愛」行為來滿足她們內在渴求的愛，透過幻想將內在理想化的客體修正於外在客體之中，天真的以為這些恩客都是「全好」的客體，而不斷的以「性」的方式即可換取自以為的真愛，終究淪落不歸路；也有少女透過「投射性認同」的心理機轉來透發bad object的客體表徵，以印證早期生命bad me的自體表徵；更有些少女將「性」當作是自己成長歷程中的一種過渡性客體，藉此來撫慰自己內在的空虛與寂寞，以滿足內在的感受，如此才能在內在建立起自我存在的價值與連結。

## 肆、案例討論——一名折翼少女

在筆者的實務工作經驗之中，曾經接觸幾位從事性交易行為的少女，她們在成長歷程中因經歷過破碎的家庭關係，因而造成其對於愛的定義之扭曲，誤以為以肉體、性來換取的交易就是一種愛的表現，殊不知自己已陷入了危險邊緣。以下就實務案例作探討。

## 一、個案基本資料

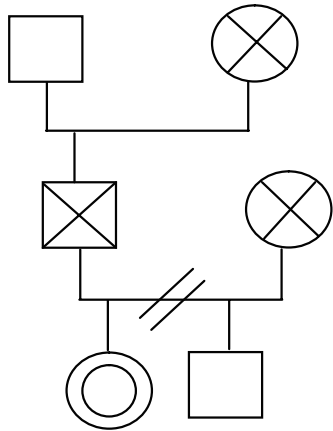

- (一) 姓名：小P。
- (二) 性別：女。
- (三) 年齡：16歲（高中輟學）。
- (四) 家庭圖：如上圖，案父母雙雙自殺身亡，案主因之前案父的亂倫事件，以及之後自己所從事性交易行為，而陸續接受政府的安置；案主目前主要照顧者為案祖父。

## 二、主述問題

### (一) 「缺愛」的家庭關係

案主來自於雙親家庭，案父母原本有一份很好的職業，但因雙方各自發生外遇，加上後來案父被揭發亂倫案主的事實，案父母兩人為此而以自殘方式結束這一段關係。案主還曾目睹案父自殘的畫面，這樣的陰影在案主心中揮之不去。案主在長期匱乏被愛的家庭之下生長，且又受到上述種種的傷害，致使她內心深層一直渴求著愛，即使是一份扭曲或殘缺的愛。

### (二) 「討愛」的異性關係

案主在成長過程中最有印象的就是案父母為了彼此外遇一事而成日不斷的爭吵，而自身很少受到案父母的關注與呵護，與父母的互動關係變得相當疏離，因而將其重心轉移至外在同儕的交

往之上，後來也為了男友而下海賺取皮肉錢供其花用，最後自己竟也相當沈浸在這種肉體關係之中，從中感受自己唯有如此才有被愛的感覺。

綜上所述，案主從「缺愛」轉變至「討愛」的這一段歷程，得知案主在成長過程並未受到足夠的滋養與撫育，在長期缺乏家庭應有的溫暖與關愛之下，造成其內心相當渴求被愛，在與人的互動關係之中不斷以「性」作為討愛手段，因而只要有人能滿足她內在被愛的渴望，則能輕易的與他人發生性關係。案主似乎在這種扭曲的討愛之中，彌補了早期生命經驗中缺愛的遺憾。

## 三、個案概念化

### (一) 負向的投射性認同

個案內攝了早期生命經驗重要他人對自己的負向評價，在日後人際互動中將壞的自體表徵 (bad me) 投射在他人的身上，以印證他人對自我是否也是負向評價，因而以性交易手段不斷的誘發壞客體 (bad object)，致使他人對自我產生負向評價，以預測自己不值得得到純潔的愛，而驗證了自己早期生命壞的自體表徵 (bad me)。

反正我已經不是處女了啊！跟幾位男生做愛，有差嗎？ (bad me)

對！我就是這麼骯髒啊！這麼的不自愛啊！ (bad me)

我不夠資格也不值得被好男人愛、不配任何純潔的愛…… (bad me)

那些男人只是玩玩我的而已啊！怎麼可能是真心的！ (bad object)

### (二) 全好 (all good) 或全壞 (all bad) 的客體表徵

個案將「性」當作是自己成長歷程中的一種過渡性客體，藉此來撫慰自己

內在的空虛與寂寞。在個案的內心深處無法接受自己可能被拋棄，如同連結了過去父母親長期感情不睦而忽略、拋棄了她，因而從這樣侵害行為中找到一絲絲與父親連結的關係，將這種對父親「又愛又恨」的感覺，投射在外在人際互動的關係之中，無論是男朋友或與性交易對象上，都投射了父親這種「全好」或「全壞」的客體關係。「愛」的是從父親侵犯她的亂倫行為中得到「被關注」，以為這就是一種「被愛」的感覺，因而不斷的藉由性交易的過程來重新經驗那種對於「性」的連結，直接投射了「全好」的客體表徵（all good），認為全天下男人只要提供性就是好男人；「恨」的是不諒解父親侵犯她，同時也難以接受父親的外遇行為而致使家庭的破碎，投射了「全壞」的客體表徵（all bad），認為全天下的男人都是壞蛋。因為這種對父親「又愛又恨」的感覺，讓個案心裡不斷迴繞著這種矛盾、複雜的心情。

性就是愛啊！有了性，男人就會來愛我啊！（all good）

啊！你們男人都一樣啦！還不是為了我的身體……（all bad）

## 四、諮商處遇策略

### （一）治療師扮演正向客體角色（good object）

治療師本身就是治療工具，藉由提供矯正性經驗，成為個案生命中的貴人。亦即治療師建立一個修復性的關係，修復個案的全好（all good）或全壞（all bad）的客體表徵，以適度的回應成為其「夠好」（good enough）的正向客體，從治療師身上建立其「正向的投射性認同」，讓個案重新接納和內攝good

me的自體表徵，覺得仍有人愛她、仍值得被愛、無須以性方式討愛、可以好好的愛自己……等，如此產生的正向自體表徵（good me），可以提升其正向自我概念及自我效能感，進而逐漸邁向成熟的個體化發展。

### （二）治療師提供穩定的陪伴

由於個案在過去的生命經驗中，無論是在原生家庭經驗、男朋友的互動關係之中，從未有過穩定、安全的互動關係，因而在接受治療師陪伴的過程之中，無法穩定的接受諮商，經常出現各種狀況挑戰著治療師的專業與耐性，似乎從這樣的過程中去測試、驗證自己是否是一位「值得被愛的人」。倘若治療師就此放棄或忽略個案，個案即把此感受與過去經驗連結，認為自己是一個不值得被愛的人，投射了bad me的自體表徵以及父親bad object的客體表徵。因而，治療師所要提供的即是一個與個案之前經驗完全不同的客體經驗，亦即涵容（holding）、適度回應、無條件接納以及深層同理個案內心深處的感受，以建立一個安全、信任以及穩定的陪伴關係。

### （三）澄清防衛機制中的客體關係

個案在接受治療的關係之中，不斷的重現過去「全好」或「全壞」的客體表徵至現今的人際互動關係中，全盤的接受每一位對她好的異性，以案父過去的性侵害經驗以「投射性認同」方式來換取別人對她的愛，過程中也為了男友不惜犧牲自身肉體與金錢來換取所謂的愛，天真的認為這就是真愛。因而，治療師要作的就是澄清個案的認知與防衛機轉，讓個案可以修通原本潛藏在內心那個童年被拋棄的感受，而理智的去分辨真實的客體與幻想的客體，覺察真愛的意義。

## 伍、結論與省思

本文以客體關係理論作初步探討與分析性交易少女之缺愛症候群的案例，了解這些折翼少女其早期生活經驗在客體關係之中如何影響其日後從事性交易行為。

從案例的探討之中，我們了解這些折翼少女不是不懂得愛惜、珍重自己，而是在成長歷程中長期經歷關係的失落以及缺乏被愛，在客體關係中缺乏應有的心理滿足，以致於其在後續的發展之中不斷的追求愛，幻想的以為替男友賣命賺取皮肉錢、與客人發生性行為的過程之中就是一種「被愛」的感覺，或是透過「性」來感受自己存在而麻痺自己，欠缺了應有的理智與判斷能力，這種盲目且奮不顧身的「討愛」，終究將自己推入了萬劫不復的深淵。

由此可見，藉由客體關係理論的闡明，讓我們可以清楚的得知，一個人的早期生活經驗如何深深的影響其日後發展以及人際關係的互動，尤其是針對這種特別缺乏關愛的孩子們，倘若能從最基本的家庭教育著手，提供足夠的愛與歸屬感以滿足其心理需求，那麼這些孩子就不會淪落到折翼的地步了！但若針對那些失功能家庭，政府能即早介入這些失功能的家庭，提供這些少女專業的心理諮商，修復個案的客體關係、重建其良好的客體關係，或許就能挽回不少瀕臨不幸的少女了！

## 參考文獻

內政部兒童局全球資訊網。線上檢索日期：2013年8月21日。取自：[http://www.cbi.gov.tw/CBI\\_2/internet/main/](http://www.cbi.gov.tw/CBI_2/internet/main/index.aspx)

- index.aspx。
- 王秀絨（1984）。**台灣私娼之研究**（未出版之碩士論文）。東海大學，臺中市。
- 李宗憲（2003）。**援交少女與性交易、色情業少女、一般少女之自我概念比較研究**（未出版之碩士論文）。國立中正大學，嘉義縣。
- 陳慧女（1992）。**從娼少女之個人及家庭特質與其逃家行為之分析**（未出版之碩士論文）。東吳大學，臺北市。
- 鄭瑞隆（1997）。少女從娼原因與防制策略之研究。**犯罪學期刊**，3，85-120。
- 鄭瑞隆（2002）。**家庭暴力對子女心理健康與行為之影響**。「二十一世紀亞太地區暴力犯罪問題與對策研討會」發表。嘉義縣國立中正大學。
- 鄭瑞隆（2003）。**青少年問題介入與處遇之科際整合模式**。「2003年青少年問題研討會」發表。嘉義縣國立中正大學。
- Anthony Bateman & Jeremy Holmes (1997). **當代精神分析導論：理論與實務**（林玉華、樊雪梅譯）。臺北：五南。（原著出版於1995年）。
- Cheng, Jui-Lung. (2004). *Family pathology and "Lack-of-Love Syndrome" among Adolescent Sex Traders*. Paper presented at the First Key Issues Conference, Societies of Criminology. May 13-15, Paris, France.
- Clair, M. S. (1986). *Object Relations and Self Psychology: An Introduction*. Belmont, CA: Wadsworth, Inc.
- Hamilton, N. G. (1999). **人我之間——客體關係理論實務**（楊添圍、周仁宇譯）。臺北：心理。（原著出版於1990年）。
- Irwin, E. (2001). Addendum. In Rubin, J. A. (Ed.). (2001). *Approaches to Art Therapy: Theory and Techniques*. (pp.79-80). New York: Brunner-Routledge.
- Klein, M. (1946). Notes on Some Schizoid Mechanisms. *International Journal of Psycho-Analysis*, 27, 99-110.
- Stephen A. M. & Margaret J. B. (2011). **超越佛洛伊德：精神分析的歷史**（白美正譯）。臺北：心靈工坊。（原著出版於1995年）。